



Шкаф комбинированный 06.21 1458*900*538 (в*ш*г)

(н.м. "Танго")

*** Предприятие - изготовитель оставляет за собой право на внесение изменений

в конструкторско - технологическую документацию, усовершенствование конструкции изделия и замену фурнитуры на аналогичную. Перед сборкой внимательно ознакомьтесь с данной инструкцией. Проверьте комплектность фурнитуры и разберите ее по назначению. Упаковку и прокладочный материал можно использовать в качестве подстилочного материала при сборке. Сборку производите на ровной поверхности. Подготовьте необходимые инструменты: плоскую и крестовую отвертки, дрель, рулетку.

**Качество мебели зависит от качества сборки.
Рекомендуем доверять сборку специалистам!**

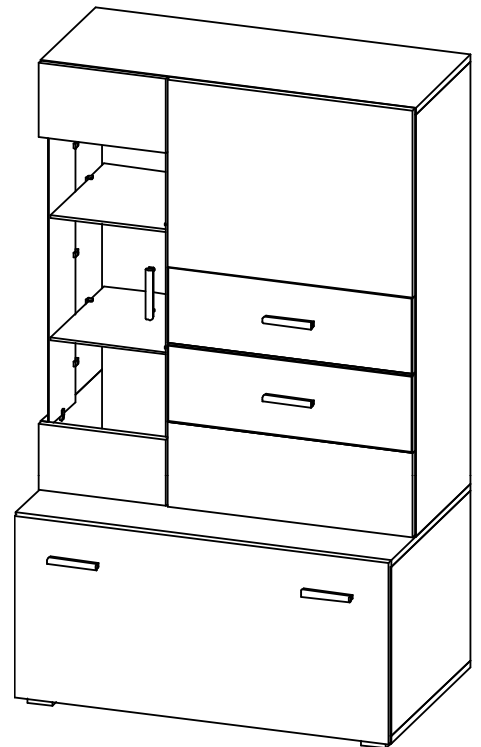

№	Обозначение	Наименование	Размер	Кол	Материал	Пакет
1	01.16.0900.0522.4044.02-0	Стенка горизонтальная	900 х 522	1	ЛДСП 16	1/2
2	01.16.0900.0522.4044.01-0	Стенка горизонтальная	900 х 522	1	ЛДСП 16	1/2
3	01.16.0672.0202.4044.01-0	Стенка вертикальная	672 х 202	1	ЛДСП 16	1/2
4	01.16.0398.0522.4000.04-0	Стенка вертикальная	398 х 522	1	ЛДСП 16	1/2
5	01.16.0398.0522.4000.05-0	Стенка вертикальная	398 х 522	1	ЛДСП 16	1/2
6	01.16.0398.0522.4000.06-0	Стенка вертикальная	398 х 522	1	ЛДСП 16	1/2
7	01.16.0160.0362.4040.01-0	Стенка вертикальная	160 х 362	1	ЛДСП 16	1/2
8	01.16.0160.0362.4040.02-0	Стенка вертикальная	160 х 362	1	ЛДСП 16	1/2
9	01.16.0156.0304.4444.01-0	Панель фронтальная	156 х 304	1	ЛДСП 16	1/2
10	01.16.0174.0304.4444.01-0	Панель фронтальная	174 х 304	1	ЛДСП 16	1/2
11	01.16.0198.0588.4444.01-0	Панель фронтальная	198 х 588	1	ЛДСП 16	1/2
12	01.16.0426.0896.4444.01-0	Дверь	426 х 896	1	ЛДСП 16	1/2
13	01.16.0440.0588.4444.01-0	Панель фронтальная	440 х 588	1	ЛДСП 16	1/2
14	05.04.0696.0170.5555.01-0	Стекло	696 х 170	1	Стекло 4	1/2
15	05.04.0752.0276.5555.01-0	Стекло	752 х 276	1	Стекло 4	1/2
16	03.16.0180.0588.0000.02-0	Панель фронтальная	180 х 588	1	МДФ 16	1/2
17	03.16.0180.0588.0000.03-0	Панель фронтальная	180 х 588	1	МДФ 16	1/2
18	02.04.0419.0896.0000.00-0	Стенка задняя ДВПО	419 х 896	1	ДВПО 3,2	1/2
19	01.16.0992.0362.4000.01-0	Стенка вертикальная	992 х 362	1	ЛДСП 16	2/2
20	01.16.0992.0362.4000.02-0	Стенка вертикальная	992 х 362	1	ЛДСП 16	2/2
21	01.16.0900.0362.4044.03-0	Стенка горизонтальная	900 х 362	1	ЛДСП 16	2/2
22	01.16.0568.0352.4000.00-0	Полка	568 х 352	1	ЛДСП 16	2/2
23	01.16.0568.0362.4000.01-0	Стенка горизонтальная	568 х 362	1	ЛДСП 16	2/2
24	05.06.0276.0352.5555.00-0	Полка-стекло	276 х 352	2	Стекло 6	2/2
25	02.04.1013.0294.0000.00-0	Стенка задняя ДВПО	1013 х 294	2	ДВПО 3,2	2/2
26	02.04.1013.0305.0000.00-0	Стенка задняя ДВПО	1013 х 305	1	ДВПО 3,2	2/2

№	Наименование	Кол	Пак.
27	Амортизатор	8	1/2
28	Втулка пластм.(для ручки)	8	1/2
29	Дюбель ввинчиваемый 5мм.	12	1/2
30	Евровинт 7*50	10	1/2
31	Ключ для евровинта	1	1/2
32	Опора h=20мм.	4	1/2
33	Петля для накл.двер.0	8	1/2
34	Полкодерж.мет.с рег.фикс.	6	1/2
35	Полкодержатель металлич.	4	1/2
36	Кронштейн	1	1/2
37	Ручка	5	1/2
38	Скрепка для задней стенки	12	1/2
39	Стеклодержатель	5	1/2
40	Шкант 8*50	8	1/2
41	Шток эксцентрика двойной	12	1/2
42	Шуруп 3*16	83	1/2
43	Шуруп 3,5*16	9	1/2
44	Шуруп 4*16	38	1/2
45	Шуруп 4*25	10	1/2
46	Эксцентрик	36	1/2
47	Заглушка для евровинта	10	1/2
48	Заглушка для эксцентрика	36	1/2
49	Профиль соедин-й L=992 мм.	1	2/2



Шкаф комбинированный 06.21 1458*900*538 (в*ш*г) (н.м. "Танго")

Порядок сборки:

Шурупами 4*25 (поз.45) закрепите опоры (поз.32) к стенке горизонтальной(поз.2).

Шурупами 4*16 (поз.44) закрепите: ответные планки петель(поз.33) на стенках вертикальных(поз.7,8,19) и на стенке горизонтальной(поз.2).

Евровинтами 7*50(поз.30) соедините стенку горизонтальную(поз.2) со стенками вертикальными (поз.4,5,6).

Эксцентриковой стяжкой(шток эксцентрика двойной (поз.41) и эксцентрик(поз.46)) и шкантом 8*50(поз.40) соедините: стенки вертикальные(поз.7,8) со стенкой вертикальной(поз.3); панель фронтальную(поз.13) с панелью фронтальной(поз.16); панель фронтальную(поз.11) с панелью фронтальной(поз.17).

Эксцентриковой стяжкой (дюбель ввинчиваемый(поз.29) и эксцентрик(поз.46)) соедините стенку горизонтальную (поз.1) со стенками вертикальными(поз.4,5,6).

Эксцентриковой стяжкой (шток эксцентрика двойной и эксцентрик), соедините стенки вертикальные(поз.4,6) через стенку горизонтальную(поз.1) со стенками вертикальными(поз.8,19).

Эксцентриковой стяжкой(дюбель ввинчиваемый и эксцентрик) соедините стенку горизонтальную(поз.23) со стенкой вертикальной(поз.19).

Евровинтом 7*50 соедините: стенку горизонтальную(поз.23) со стенкой вертикальной(поз.20).

стенку горизонтальную(поз.1) со стенкой вертикальной(поз.20).

Эксцентриковой стяжкой(дюбель ввинчиваемый и эксцентрик) соедините стенку горизонтальную(поз.21) со стенками вертикальными (поз.7,19,20).

Установите каркас в вертикальное положение.

Шурупами 3*16(поз.42) закрепите стенки задние ДВПО(поз.18,25,26) к собранному каркасу шкафа (для соединения задних стенок используйте скрепку для задней стенки(поз.38) и профиль соединительный (поз.49)).

Шурупом 3,5*16 (поз.43) закрепите стекло(поз.14) через стеклодержатель(поз.39) к стенкам вертикальным(поз.3,7,8).

Порядок сборки двери со стеклом: Шурупами 4*16 (поз.44) через втулку пластмассовую (поз.28) соедините стекло(поз.15) с панелями фронтальными(поз.9,10)(не превышая допустимый уровень нагрузки на затяжку шурупа).

Шурупами 4*25(поз.45) через втулку пластмассовую закрепите ручку на стекле(поз.15) (не превышая допустимый уровень нагрузки на затяжку шурупа).

В отверстия стенок вертикальных(поз.19,20) вставьте полкодержатели металлические (поз.35).

Установите полку(поз.22).

В отверстия стенок вертикальных (поз.3,20) вставьте полкодержатели металлические с регулятором фиксирующим(поз.34), установите полки-стекло(поз.24).

Шурупами 4*16 закрепите петли(поз.33) на дверях.

Навесьте и отрегулируйте дверь(поз.12) и собранные двери.

Видимые части эксцентриков и евровинтов закройте заглушками (поз.47,48).

Закрепителицевую фурнитуру.

На внутренних сторонах дверей наклейте амортизаторы(поз.27).

Шурупами 3,5*16 закрепите кронштейн(поз.36) к стенке вертикальной (поз.4) и двери(поз.12).

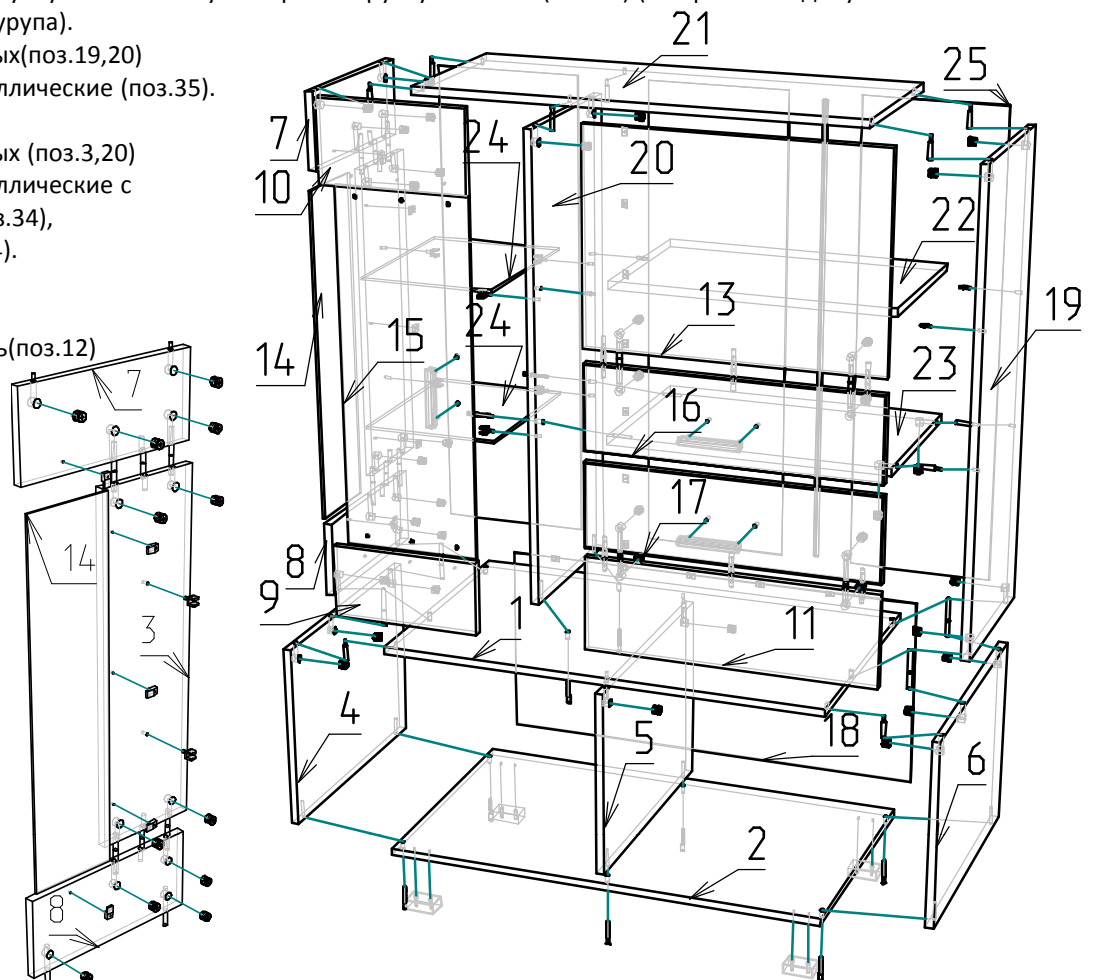

ПРАВИЛА И УСЛОВИЯ БЕЗОПАСНОЙ ЭКСПЛУАТАЦИИ.

1. Рекомендации по уходу за мебелью и ее эксплуатации

1.1 Помещение, в котором хранится или эксплуатируется мебель должно быть сухим с температурой воздуха не ниже +5С и не выше 40С. Необходимо предохранять поверхность изделия от механических повреждений. Допускается протирать поверхность сухой или влажной салфеткой без применения химических веществ.

2. Требования безопасности мебельной продукции при эксплуатации.

2.1 Использование мебельной продукции, выпущенной в обращение, должно осуществляться по назначению мебели, указанному в маркировке, инструкции по сборке, эксплуатации и уходу, а также (при необходимости) с учетом допустимых предельных нагрузок, указанных изготовителем.

2.2 Мебельная продукция, поставляемая в разобранном виде, должна собираться в соответствии с приложенной изготовителем инструкцией по сборке, включающей комплектовочную ведомость и схему монтажа.

2.3 При эксплуатации мебельной продукции необходимо исключить попадание воды и иных жидкостей на элементы изделий мебели, соприкасающихся с полом. При монтаже моек, раковин в изделиях мебели для кухонь, ванных комнат, лабораторной мебели должна быть предусмотрена их гидроизоляция в местах контакта с поверхностью корпуса изделия мебели.

2.4 При установке изделий мебели в непосредственной близости от нагревательных и отопительных приборов их поверхности во время эксплуатации должны быть защищены от нагрева. Температура нагрева элементов мебели не должна превышать +40С.

ГАРАНТИЙНЫЙ ТАЛОН

Изготовитель гарантирует соответствие мебели требованиям ГОСТ 16371-2014 "Мебель. Общие технические условия." и ТР ТС 025/2012 "О безопасности мебельной продукции." при соблюдении условий транспортирования, хранения, сборки и эксплуатации. В течении действия гарантийного срока изготовитель рассматривает претензии потребителей по качеству мебели и производит ремонт или замену деталей изделия. Гарантийный срок эксплуатации 24 месяца со дня продажи мебели через торговую сеть

Условия гарантии.

Претензии по некомплектности фурнитуры принимаются с предъявлением инструкции по сборке и гарантийным талоном (копия).

Претензии по качеству деталей принимаются с предъявлением этикетки от упаковки. Все гарантийные работы производятся только при предъявлении настоящего гарантийного талона.

СВИДЕТЕЛЬСТВО О ПРИЕМКЕ. ЗАКАЗ №

Мебель соответствует ГОСТ 16371-2014 и ТРТС 025/2012 и признана годной к эксплуатации.

Дата выпуска изделия _____

Дата реализации _____

С условиями гарантийного обслуживания ознакомлен _____

Талон сохранять в течении гарантийного срока.

(подпись покупателя)

Срок службы изделия 10 лет.

Претензии принимаются по адресу:

606400 Российская Федерация, Нижегородская обл.,

г.Балахна, ул. Челюскинцев, д. 27.

WEB-адрес: www.olmeko.ru Тел./факс: 8(83144)6-67-77

